

TOTAL

One-Stop Tools Station

TOTAL

ЛОБЗИК ЕЛЕКТРИЧНИЙ

TS206656



570W



ГАРАНТІЙНИЙ ТАЛОН

Вимагайте від продавця, заповнення відповідних розділів даного гарантійного талону. Неповна, недостовірна, помилкова інформація, або її відсутність, можуть бути підставою до відмови в гарантійному обслуговуванні виробу.

Виріб:	Модель:
Серійний номер	
Продано: (назва та адреса торгівельної організації)	М.П.
Дата продажу:	Продавець: (підпис, П.І.Б.)
Виріб отримав, до комплектації та зовнішнього вигляду претензій не маю, з умовами гарантійного обслуговування ознайомлений. Споживач:	

Інформація щодо проведених гарантійних ремонтів (заповнюється представником уповноваженої сервісної організації після виконання ремонту).

Назва та адреса уповноваженої сервісної організації	Опис ремонту, перелік замічених комплектуючих і складених вузлів	Дати прийому до ремонту і видачі з ремонту	Підпис представника і печатка сервісної організації

Опис недоліків, зміст виконаних робіт	Опис недоліків, зміст виконаних робіт
Підпис покупця Підпис майстра	Підпис покупця Підпис майстра
Опис недоліків, зміст виконаних робіт	Опис недоліків, зміст виконаних робіт
Підпис покупця Підпис майстра	Підпис покупця Підпис майстра

Умови гарантійного обслуговування







1. На гарантійне обслуговування приймається виріб:
 - 1.1. за умови правильного заповнення даного гарантійного талону;
 - 1.2. за відсутності пошкоджень виробу, які могли викликати несправність;
 - 1.3. за умови дотримання Покупцем вимог експлуатаційного документа та використання виробу за призначенням.
2. Перед використанням виробу, Покупець повинен вивчити Інструкцію з користування для даного виробу.
Продавець гарантує використання виробу за призначенням при умові дотримання Покупцем правил користування протягом терміну гарантії, який складає 2 роки від дати продажу виробу Покупцю.
3. Покупець втрачає право на гарантійне обслуговування у наступних випадках:
 - 3.1. неправильно заповнення гарантійного талону;
 - 3.2. пошкодження виробу, внаслідок порушення правил експлуатації, застосування виробу не за призначенням, неправильного зберігання, використання приладдя, витратних матеріалів і запчастин, що не передбачені виробником;
 - 3.3. наявності механічних ушкоджень або сліде ударів, тріщин, вм'ятин, деформацій на корпусі, внутрішніх і зовнішніх деталей виробу, основних і допоміжних рукояток, мережевого кабелю, що викликані зовнішнім ударним або будь-яким іншим впливом;
 - 3.4. пошкодження виробу, викликане потраплянням у вентиляційні отвори та проникнення всередину сторонніх предметів, матеріалів або речовин, що не є відходами, які супроводжують застосування виробу за призначенням, такими як: стружка, тирса, пісок, та ін;
 - 3.5. пошкодження пломб або закріплювальних гвинтів;
 - 3.6. самостійне відкриття корпусу, спроба ремонту або внесення змін у виріб сторонніми особами;
 - 3.7. пошкодження виробу, що виникли внаслідок дії високих температур, вогню, стихійними явищами, у тому числі внаслідок дії непереборної сили (пожежа, блискавка, потоп і інші природні явища), а також внаслідок перепадів напруги в електромережі та іншими причинами, які знаходяться поза контролем виробника;
 - 3.8. пошкодження при транспортуванні, недбале поводження з виробом;
 - 3.9. використання виробу в промислових або комерційних цілях, на несправності, що виникли в результаті перевантаження інструменту (як механічного так і електричного), що спричинили вихід з ладу одночасно двох і більше деталей і вузлів, таких як: ротора і статора, веденої і ведучої шестерень редуктора або інших вузлів і деталей.
4. Гарантії зобов'язання не поширюються на забруднення виробу та його складові частини, на профілактику та чищення внутрішніх частин, витратні матеріали та тестові комплектуючі (елементи живлення, з'єднувальні шнури та ін.) Гарантія також не поширюється на швидкозношувані деталі (щітки до електродривунів, ущільнювальні кільця, прокладки, клапани, сальники), аксесуари (фільтри, насадки, ножі, щітки та шланги на пилососи та ін.)
5. У гарантійне обслуговування не входить навчання користувача користуванню придбаним обладнанням.
6. Виробник залишає за собою право в будь-який час змінювати характеристики апаратних засобів та програмного забезпечення без додаткового повідомлення.

Докладну інформацію з питань гарантійного обслуговування у Вашому регіоні Ви можете отримати за телефоном гарячої лінії або на сайті: www.totaltools.com.ua. У випадку наявності інших питань, щодо сервісного обслуговування ви можете звернутись за адресою сервісного центру: м. Київ, вул. Сім'ї Хохлових, буд. 8, 04119 ФО-П Мішота Б. П. Тел.: **0 800 609 906** (дзвінки безкоштовні з усіх телефонів України)

Строк служби товару складає 3 роки з дати виробництва.

<h3>Відривний талон</h3> <p>1 <input type="text"/></p> <table border="1"><tr><td>Найменування виробу:</td></tr><tr><td>Модель виробу:</td></tr><tr><td>Серійний номер:</td></tr><tr><td>Дата продажу:</td></tr></table> <p>Печатка магазину</p>	Найменування виробу:	Модель виробу:	Серійний номер:	Дата продажу:	<h3>Відривний талон</h3> <p>2 <input type="text"/></p> <table border="1"><tr><td>Найменування виробу:</td></tr><tr><td>Модель виробу:</td></tr><tr><td>Серійний номер:</td></tr><tr><td>Дата продажу:</td></tr></table> <p>Печатка магазину</p>	Найменування виробу:	Модель виробу:	Серійний номер:	Дата продажу:
Найменування виробу:									
Модель виробу:									
Серійний номер:									
Дата продажу:									
Найменування виробу:									
Модель виробу:									
Серійний номер:									
Дата продажу:									
<h3>Відривний талон</h3> <p>3 <input type="text"/></p> <table border="1"><tr><td>Найменування виробу:</td></tr><tr><td>Модель виробу:</td></tr><tr><td>Серійний номер:</td></tr><tr><td>Дата продажу:</td></tr></table> <p>Печатка магазину</p>	Найменування виробу:	Модель виробу:	Серійний номер:	Дата продажу:	<h3>Відривний талон</h3> <p>4 <input type="text"/></p> <table border="1"><tr><td>Найменування виробу:</td></tr><tr><td>Модель виробу:</td></tr><tr><td>Серійний номер:</td></tr><tr><td>Дата продажу:</td></tr></table> <p>Печатка магазину</p>	Найменування виробу:	Модель виробу:	Серійний номер:	Дата продажу:
Найменування виробу:									
Модель виробу:									
Серійний номер:									
Дата продажу:									
Найменування виробу:									
Модель виробу:									
Серійний номер:									
Дата продажу:									

Символи, що використовуються у цьому посібнику з експлуатації на упаковці й на корпусі інструмента

	Подвійна ізоляція для додаткового захисту
	Прочитайте цей посібник з експлуатації перед використанням інструмента
	Відповідність вимогам Європейського Союзу
	Під час роботи з інструментом використовуйте захисні окуляри, захисні навушники і пилозахисну маску
	Відходи електричних продуктів не слід утилізувати з побутовими відходами. Будь ласка, утилізуйте їх в спеціально відведених місцях.
	Попередження про безпеку. Використовуйте тільки аксесуари, рекомендовані виробником

ЗАГАЛЬНІ ЗАХОДИ БЕЗПЕКИ

⚠ Увага! З метою запобігання пожежам, уражень електричним струмом і травм під час роботи з електроінструментами дотримуйтесь перерахованих нижче рекомендацій з техніки безпеки!

1) Безпека на робочому місці:

а) Утримуйте робоче місце в чистоті. Безлад або неосвітлені ділянки робочого місця можуть призвести до нещасних випадків.

б) Не користуйтеся цим приладом у вибухонебезпечному приміщенні, в якому знаходяться горючі рідини, займісті гази або пил. Під час експлуатації, а також під час вмикання та вимикання інструмент виробляє іскри, що може стати причиною загоряння пилу або парів.

с) Під час роботи з приладом не підпускайте дітей та сторонніх осіб близько до вашого робочого місця. Відвернувшись, ви можете втратити контроль над електроінструментом.

2) Електробезпека:

а) Штепсельна вилка приладу повинна відповідати штепсельній розетці. У жодному випадку не змінюйте штепсельну вилку. Не застосовуйте перехідних штекерів для електроінструментів із захисним заземленням. Незмінені штепсельні вилки і відповідні штепсельні розетки знижують ризик ураження електрострумом.

б) Застосовуйте необхідні запобіжні заходи від ураження електричним струмом.

Уникайте контакту корпусу інструмента із заземленими поверхнями, такими як труби, опалення, холодильники.

с) Захищайте прилад від дощу та вологи. Проникнення води в електричний інструмент підвищує ризик ураження електрострумом.

д) Не допускається використовувати шнур не за призначенням, наприклад, для транспортування, підвішування електроінструменту або для витягування вилки зі штепсельної розетки. Захищайте шнур від впливу високих температур, мастил, гострих кромок або рухомих деталей приладу. Пошкоджений або закручений шнур підвищує ризик ураження електрострумом

е) Під час роботи на свіжому повітрі використовуйте відповідний подовжувач.

Використовуйте тільки такий подовжувач, який підходить для роботи на вулиці.

ф) Якщо неможливо уникнути використання електроприладу у вологому приміщенні, встановлюйте вимикач захисту від струмів пошкодження. Використання вимикача захисту від струмів пошкодження знижує ризик ураження.

3) Особиста безпека

а) Будьте уважними, слідкуйте за тим, що ви робите, та керуйтеся здоровим глуздом під час експлуатації електроінструмента. Не користуйтеся електроприладами якщо ви втомлені або якщо ви перебуваєте під впливом наркотиків, алкогольних напоїв або ліків. Короткострокова втрата концентрації уваги під час експлуатації електроінструмента може призвести до травмування.

б) Користуйтеся індивідуальними захисними засобами. Завжди надягайте засоби для захисту очей. Захисні засоби - такі як пилозахисні маски, рукавички, взуття на підошві, що не ковзає, каска або засоби захисту вух, які використовуються у відповідних умовах - зменшать небезпеку отримання пошкоджень.

с) Не допускайте ненавмисного вмикання електроінструменту. Забезпечте перебування вимикача в положенні «вимкнено» перед під'єднанням до мережі і (або) до акумуляторної батареї, а також під час підйому й перенесення електроінструмента. Якщо під час перенесення електроінструмента палець знаходиться на вимикачі або відбувається під'єднання до мережі (під'єднання до акумуляторної батареї) електроінструмента, у якого вимикач перебуває в положенні «ввімкнено», може статися нещасний випадок.

д) Прибирайте регульовальний інструмент і гайкові ключі до ввімкнення електроінструмента. Інструмент або ключ, який потрапив у обертові частини електроінструменту, може призвести до травм.

е) Не перевтомлюйтесь. Зберігайте правильну стійку і рівновагу тіла під час роботи. Це дозволяє краще контролювати електроінструмент у непередбачуваних ситуаціях.

f) Вдягайте доречний робочий одяг. Не вдягайте широкий одяг та прикраси. Тримайте волосся, одяг та рукавиці якнайдалі від рухомих частин. Широкий одяг, ювелірні прикраси, розпущене волосся може потрапити до рухомих частин.

g) Якщо передбачено засоби для під'єднання до обладнання для відсмоктування та збору пилу, то забезпечте їх належне приєднання і експлуатацію. Збирання пилу може зменшити ризики, пов'язані з пилом.

4) Експлуатація та догляд за приладом

a) Не перевантажуйте електроінструмент. Використовуйте електроінструмент відповідного призначення для виконання необхідної вам роботи. Краще і безпечніше виконувати електроінструментом ту роботу, на яку він розрахований.

b) Не використовуйте електроінструмент, якщо його вимикач несправний (не вмикає або не вимикає). Будь-який електроінструмент, яким не можна керувати за допомогою вимикача, становить небезпеку і підлягає ремонту.

c) Від'єднайте вилку від джерела живлення і (або) акумуляторну батарею від електроінструмента перед виконанням будь-яких регулювань, зміни додаткового обладнання або розміщення на зберігання. Подібні заходи безпеки зменшують ризик випадкового запуску електричного інструмента.

d) Зберігайте непрацюючий електроінструмент в місці, недоступному для дітей, і не дозволяйте особам, які не знайомі з електричним інструментом або цією інструкцією, користуватися електроінструментом. Електроінструмент становить небезпеку в руках некваліфікованих користувачів.

e) Забезпечте технічне обслуговування електроінструмента. Перевірте, чи правильно з'єднані та закріплені рухомі частини електроінструмента, чи немає несправних деталей та інших невідповідностей, які можуть вплинути на роботу. У разі несправності відремонтуйте електроінструмент перед використанням. Часто нещасні випадки відбуваються через погане обслуговування електроінструменту.

f) Зберігайте ріжучі інструменти нагостреними та в чистоті. Ріжучі інструменти з гострими кінцями, які обслуговуються належним чином, рідше заклинюють і ними легше керувати.

g) Використовуйте електроінструмент, аксесуари, робочі інструменти тощо відповідно до цієї інструкції з урахуванням умов і характеру виконуваної роботи. Використання електричного інструмента для виконання операцій, на які він не розрахований, може створити небезпечну ситуацію.

5) Обслуговування

a) Обслуговування вашого електроінструменту має виконуватися лише кваліфікованим фахівцем, який використовує тільки оригінальні деталі. Це збереже безпеку вашого електроінструмента

ДОДАТКОВІ ЗАХОДИ БЕЗПЕКИ ПІД ЧАС РОБОТИ З ЛОБЗИКОВИМИ ПИЛАМИ

- а) Не застосовуйте пошкоджене оснащення. Перед кожним використанням оглядайте пилки на предмет їх цілісності.** Після падіння лобзикової пили або оснащення оглядайте предмети на наявність пошкоджень. Якщо сумнівається в справності, встановіть нове оснащення.
- б) Застосовуйте засоби індивідуального захисту. Залежно від виконуваної роботи, користуйтеся захисним лицьовим щитком або захисними окулярами.** В разі потреби користуйтеся пилозахисною маскою, засобами захисту органів слуху, рукавичками і захисним фартухом, здатним затримувати дрібні абразивні частки і частки оброблюваного матеріалу. Засоби захисту мають бути здатні затримувати летючі частинки, що утворюються під час виконання різних робіт.
- в) Не допускайте сторонніх дуже близько до робочої зони.** Розташуйте кабель живлення на відстані від рухомого оснащення.
- г) Ніколи не кладіть лобзик до повної зупинки оснастки.** Рухома пилка може зачепитися за поверхню і ви не утримаете пилу в руках.
- h) Не вмикайте лобзикову пилу під час її перенесення.**
- і) Регулярно очищуйте вентиляційні отвори лобзикової пили.** Вентилятор електродвигуна затягує пил всередину корпусу. Надмірне скупчення пилу може привести до небезпеки ураження електричним струмом або до поломки інструмента.
- j) Не користуйтеся лобзиковою пилою поруч із легкозаймистими матеріалами.** Вони можуть спалахнути від іскор, що виникають під час роботи двигуна.

ІНШІ ФАКТОРИ РИЗИКУ

Навіть в разі використання електроінструмента відповідно до вказівок неможливо усунути всі залишкові чинники ризику. У зв'язку з конструкцією і дизайном електроінструмента можуть виникнути такі небезпеки:

Порушення здоров'я в результаті вібрації, якщо інструмент використовується протягом тривалого періоду часу або неналежним чином і в неналежному стані.

Травми і пошкодження майна через зламані аксесуари (робочого інструмента) внаслідок їх падіння.

⚠ Увага! Цей електроінструмент виробляє електромагнітне поле під час своєї роботи. Це поле може, за певних обставин, заважати активним чи пасивним медичним імплантатам. З метою зниження ризику серйозних або смертельних травм ми рекомендуємо особам з медичними імплантатами проконсультуватися зі своїм лікарем і виробником медичних імплантатів перед використанням цього електроінструменту.

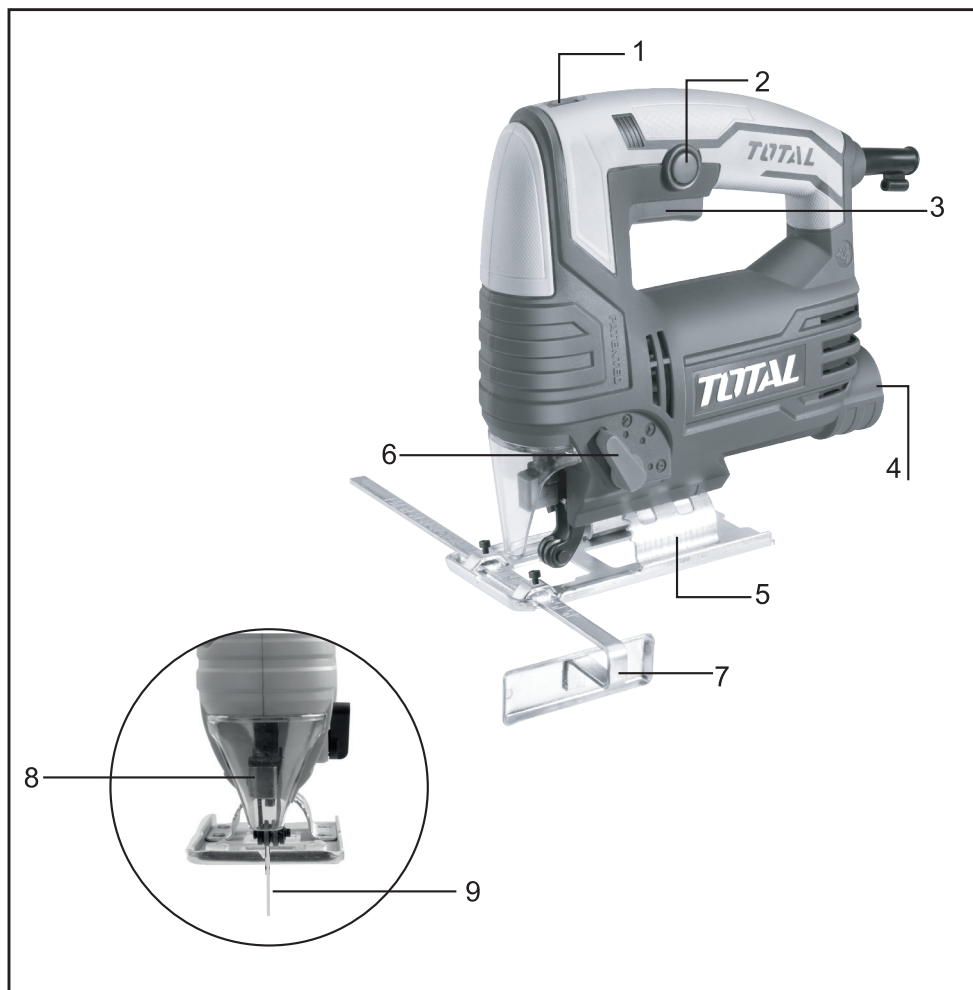

КОМПЛЕКТАЦІЯ

- | | | | |
|----|-----------------------------|----|-------------------------|
| 1. | Регулятор швидкості | 6. | Регулятор м'ягкого ходу |
| 2. | Кнопка блокування вимикання | 7. | Паралельна напрямна |
| 3. | Курок кнопки ON/OFF | 8. | Тримач полотна |
| 4. | Патрубок пиловідведення | 9. | Пильне полотно |
| 5. | Основа (підшва) | | |

АКСЕСУАРИ

- | | | |
|----|---------------------|--------|
| 1. | Паралельна напрямна | 1 шт |
| 2. | Ключ шестигранний | 2 шт |
| 3. | Щітки вугільні | 1 пара |
| 4. | Пильне полотно | 5 шт |

ТЕХНІЧНІ ХАРАКТЕРИСТИКИ

Модель	TS206656
Споживана потужність:	570Вт
Параметри мережі живлення:	220-240В ~50/60Гц
Частота холостого ходу:	800-3000 об/хв
Макс. глибина різь:	
Дерево:	65мм
Метал:	8мм
Кут нахилу:	0+45°

* зовнішній вигляд, характеристики і комплектація може бути змінено без повідомлення кінцевого споживача

ЕКСПЛУАТАЦІЯ

Зняття і встановлення пильного полотна

Перед встановленням або зняттям пилки переконайтеся в тому, що інструмент вимкнено і від'єднано від мережі. Завжди очищуйте пилку і утримувач пилки. Тирса і чужорідне сміття можуть стати причиною поганого кріплення пилки, що може призвести до поломки і нещасного випадку.

- Витягніть вилку з розетки і переконайтеся в тому, що кнопку вимикача (3) не заблоковано фіксуючою кнопкою (2).
- Відтягніть прозорий захисний кожух (8) вгору.
- Відпустіть два гвинти з тримача пильного полотна, використовуючи доданий внутрішній шестигранний ключ, (9) і вставте в цей тримач пильне полотно якомога глибше. Зверніть увагу на напрямок зубців полотна. Вони повинні дивитися вперед.
- По черзі підтягуйте гвинти на тримачі, щоб зафіксувати позицію пильного полотна. Після цього надійно затягніть гвинти. Однак не надто туго, щоб не пошкодити деталі.

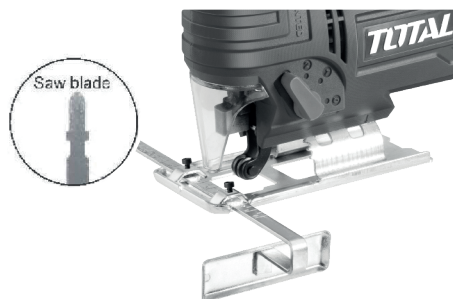

- Опустіть прозорий захисний кожух (8) назад вниз. Шестигранний внутрішній ключ помістіть в передбачений для нього утримувач.

- ⚠ **Увага!** Зубчики пильного полотна дуже гострі.
- ⚠ **Увага!** Під час знімання пильного полотна не направляйте його в бік людей для уникнення травм.
- ⚠ **Увага!** Перед заміною пилки необхідно встановити регулятор маятникового ходу на "0"

Використання паралельної напрямної

Паралельна напрямна дає можливість виконувати точні пропили вздовж крайки заготовки і також розпилювати на рівні за розміром смуги.

Для цього:

- Відпустіть регулювальні гвинти
- Вставте паралельну напрямну в основу лобзикової пили.
- Встановіть паралельну напрямну на величину необхідного відступу на відповідне маркування різь.
- Затягніть регулювальні гвинти.



Увімкнення і вимкнення інструмента

З метою увімкнення інструмента натисніть вимикач. Якщо в цей час натиснути на бічну фіксуючу кнопку, то кнопка вимикача залишиться в положенні УВІМК.

Для вимкнення лобзика відпустіть вимикач або натисніть на нього ще раз.

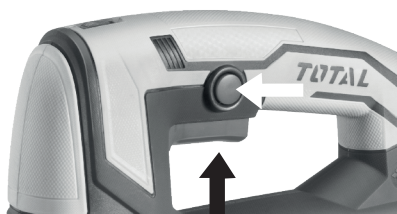

Регулювання маятникового механізму

Інструмент оснащено маятниковим механізмом, який служить для додання пилці коливального руху з метою збільшення швидкості різання матеріалу. Даний механізм в момент робочого ходу вгору притискає полотно до оброблюваного матеріалу, а під час холостого ходу вниз, навпаки, злегка відтягує його назад. Налаштування маятникового механізму здійснюється за допомогою регулятора маятникового ходу. У положенні регулятора маятникового ходу "0" виключається еліпсоїдна траєкторія руху пилки, й пилка рухається тільки вгору-вниз. Чотири позиції перемикача ("0" - "III") відповідають чотирьом ступеням регулювання маятникового руху. Для обробки твердих матеріалів, як-от сталевий лист тощо, зменшуйте маятниковий рух. Працюючи з м'якими матеріалами, як-от пиломатеріали, пластик тощо, збільшуйте маятниковий рух для підвищення продуктивності роботи. Для акуратного пропилу в матеріалі зменшуйте маятниковий рух.

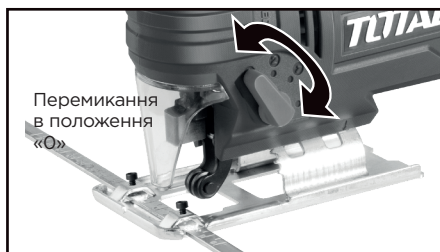

Позиції маятникового механізму:

Крок 0: Без застосування маятничкової функції

Матеріал: гума, кераміка, алюміній, метал

Крок 1: Маленька дія маятничкової функції

Матеріал: пластик, дерево, алюміній

Крок 2: Середня дія маятничкової функції

Матеріал: дерево

Крок 3: Велика дія маятничкової функції

Матеріал: дерево

Регулювання швидкості

Швидкість лобзика може змінюватися в залежності від положення регулятора швидкості (I) від 800 до 3000 ход/хв. Регулятор проградуєвано цифрами від 1 (мінім. швидкість) до 5 (макс. швидкість). Для отримання гарних

Встановити положення регулятора в положення «I»



результатів розпилу необхідно підібрати частоту ходу пильного полотна в залежності від матеріалу, що розпилюється.

Min - 2 = Низький хід

3-4 = Середній хід

5 Max = Високий хід

Слід врахувати, що швидкість може варіюватися в залежності від типу матеріалу і товщини заготовки, а регульовальне колесо покаже відносні значення частоти ходів. Збільшення швидкості розпилу дозволить зменшити час розпилу, але призводить до зменшення терміну служби пилки.

⚠ Увага! Частота ходів залежить від тиску на інструмент. Не перенавантажуйте машину. За низької частоти ходів (позиція регульовального колеса 1 або 2) не пиляйте дерево, товщина якого перевищує 10мм, або метал товщиною більш ніж 1 мм.

Випилювання

Випилювання може здійснюватися в такий спосіб: спочатку необхідно висвердлити початковий отвір діаметром не менш ніж 12мм, потім, вставивши пильне полотно в отвір, можна зробити випилювання.



Регулювання кута розпилу

Кут установки основи можна регулювати до 45 градусів по відношенню до площини, що розпилюється. Для цього вчиніть так:

- Витягніть вилку з розетки і переконайтеся в тому, що кнопку вимикача не заблоковано фіксуючою кнопкою.
- Відпустіть гвинти (повністю не викручувати), що знаходяться на підставці, за допомогою даного внутрішнього шестигранного ключа.
- Відтягніть підставку трохи назад і, користуючись шкалою на підшві, встановіть її під необхідним кутом до площини розпилу.
- За необхідності, відрегулюйте положення напрямного ролика заново

(Див. Розділ «Регулювання напрямного ролика»).

- Міцно затягніть гвинти підставки. Під час похилого розпилювання повністю підніміть пилозахисну кришку.

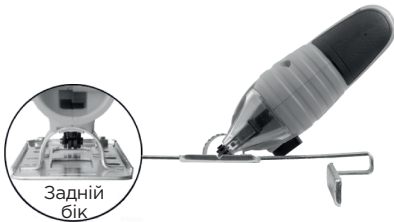
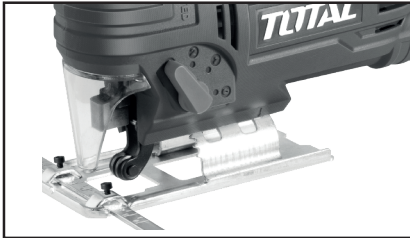

- ⚠ Встановіть й закріпіть напрямну щільно до заготовки, інакше напрямна буде вібрувати



ОБСЛУГОВУВАННЯ

1. Слідкуйте за чистотою вентиляційних отворів двигуна, вони повинні бути завжди чистими. Регулярно продувайте пил і протирайте інструмент.
2. Звертайтеся до фахівців для перевірки зносу вугільних щіток.
3. Вугільні щітки повинні бути замінені фахівцем в сервісному центрі.
4. Ніколи не використовуйте воду або хімічні засоби для чищення з метою очищення електроінструмента. Протирайте ваш електроінструмент сухою тканиною
5. Якщо кабель живлення пошкоджено, його необхідно замінити в найближчому авторизованому сервісному центрі.
6. Під час роботи з даним інструментом або під час здування пилу завжди використовуйте захисні окуляри з бічними захисними екранами.
7. Для більшої безпеки й надійності всі ремонтні роботи повинні виконуватися в авторизованому сервісному центрі

ЗБЕРІГАННЯ, ТРАНСПОРТУВАННЯ Й УТИЛІЗАЦІЯ ІНСТРУМЕНТУ

Після завершення всіх робіт з інструментом:

1. Зніміть пильне полотно з лобзикової пили.
⚠ Увага! Пильне полотно зберігайте знятим з інструменту і в місці, що виключає його пошкодження шляхом удару, намокання або перегріву.
2. Очистіть інструмент від пилу та інших забруднень. Не використовуйте абразивні засоби для чищення або хімікати. Для очищення інструменту достатньо протерти його трохи вологою ганчіркою і просушити. Уникайте потрапляння води всередину інструмента.
3. За можливості продуйте вентиляційні отвори стисненим повітрям або почистіть пилососом для усунення пилу з двигуна інструмента.
4. Помістіть інструмент в спеціальний кейс, що дозволяє уникнути ударів по ньому, попадання вологи й сміття.
5. Для даного інструменту відсутня необхідність в змащуванні оператором. Всі мастильні матеріали розраховані на весь термін служби інструмента.

⚠ Увага! Виконувати ремонт і сервісне обслуговування інструмента може тільки фахівець авторизованого сервісного центру! Ремонт і обслуговування інструмента своїми силами або в сторонній організації знімають з виробника гарантійні зобов'язання і відповідальність за будь-які збитки, завдані таким виробом.

⚠ Увага! Використання неоригінальних запчастин і оснащення, а також нерегламентована зміна конструкції і модифікації інструмента знімають з виробника гарантійні зобов'язання і відповідальність за будь-які збитки, завдані таким виробом.

⚠ Увага! Інструмент, що відпрацював свій ресурс, не можна утилізувати як побутові відходи. Утилізуйте інструмент тільки відповідно до законів, що діють у вашому регіоні.



Усунення проблем

Інструмент не вмикається	Перевірте наявність живлення в розетці. Перевірте, чи підключена вилка інструмента до мережі живлення
Полотно вібує або бовтається	Перевірте правильність установки полотна Перевірте щільність затягування регулювальних гвинтів

TOTAL

One-Stop Tools Station

TOTAL

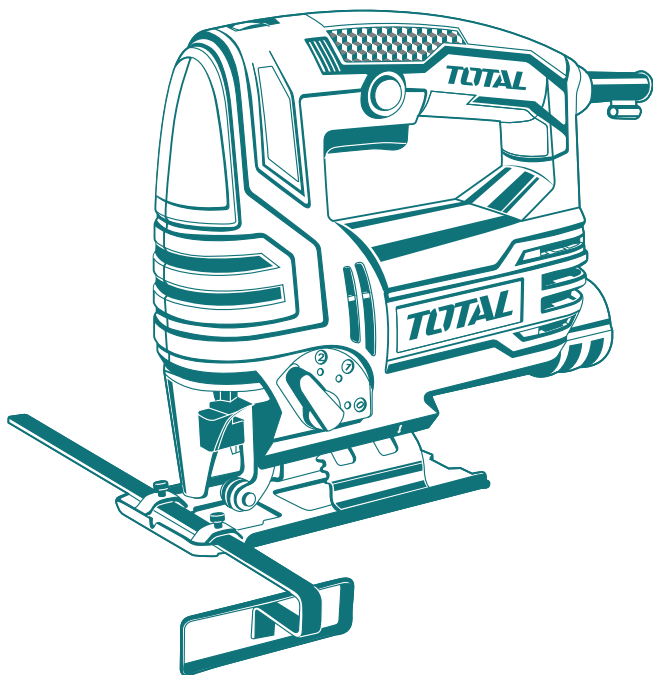

ЛОБЗИК ЕЛЕКТРИЧНИЙ

TOTAL TOOLS CO., LIMITED
ВИРОБЛЕНО В КНР

570W